

Hammock - drawer front

HPL, pearl oak

CL/07.66.3xx.60

Montage instructies
Installation instructions
Notice de montage
Montageanweisungen

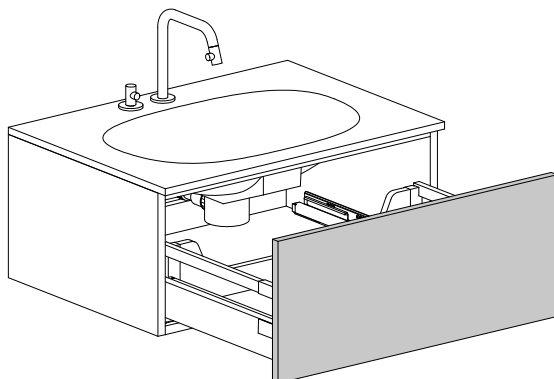
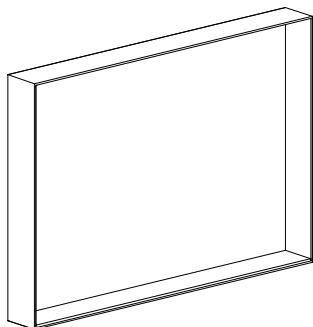



NL

-
- Alvorens de montage te beginnen moet de volledigheid van de levering gecontroleerd worden. Tevens moet ook op transport-schade gecontroleerd worden, te late schademeldingen (> 1 dag na levering) worden niet aanvaard.
 - De meegeleverde bevestigingsartikelen zijn geschikt voor gestucte of betegelde, massieve muren die voldoende draagkracht hebben. Voor andere muren dient men zelf bevestigingsartikelen te voorzien en dient de muur mogelijk verstevigd te worden.
 - Clou b.v. behoudt zich het recht voor technische en optische wijzigingen aan te brengen t.o.v. afgebeelde producten.
 - Door wijzigingen in de productie kan het zijn dat gegeven afmetingen niet meer correct zijn. Alle vermelde afmetingen in deze handleiding dienen te worden geverifieerd alvorens de actie uit te voeren.
 - Clou b.v. kan niet verantwoordelijk worden gesteld voor de gevolgen van onaangepast gebruik, onaangepast transport of beschadigingen veroorzaakt door tussenopslag.
 - De van toepassing zijnde garantievoorwaarden gelden steeds.
 - De montage dient uitgevoerd te worden door 2 personen waarvan minstens één vakkundig opgeleid persoon.
 - Alle maten zijn in mm.



EN

-
- Before starting the installation, check whether the delivery is complete. At the same time the delivery should be checked for damage due to transportation, damage reports that are too late (> 1 day after delivery) will not be accepted.
 - The included fixing media are suited for plastered or tiled solid walls with enough supporting power. For other walls the used fixing media is at own responsibility, and the wall might need reinforcement.
 - Clou b.v. reserves the right to introduce technical and visual changes with respect to the depicted images.
 - Due to changes in production it is possible that given dimensions are no longer correct. All mentioned dimensions in this manual should be verified before executing the action.
 - Clou b.v. can not be held responsible for the results of improper use, improper transportation or any damage caused during interim storage.
 - The current terms of guarantee are always valid.
 - The installation has to be preformed by at least 2 persons of whom at least one should be a skilled professional.
 - All dimensions are in mm.



-
- Avant de procéder au montage, veuillez contrôler si l'article livré est complet. Veuillez aussi contrôler des dommages éventuels causés par le transport, nous n'acceptons pas de réclamations dues à des dégâts causés par le transport au-delà de 1 jour après livraison.
 - Les fixations livrées avec les articles sont destinées au montage sur un mur massif porteur, finitions et éventuellement consolider le mur si nécessaire.
 - Clou b.v. se réserve le droit pour tout changement technique ou optique par rapport à la photo représentant le produit.
 - Des changements de production peuvent faire en sorte que les dimensions affichées ne correspondent plus, nous vous prions de vérifier avant de procéder à toute action.
 - Clou b.v. ne peut être tenu responsable pour usage non approprié des articles, transport inadéquat ou dommage causé à votre entrepôt en attente de livraison.
 - Les conditions de garantie en vigueur restent toujours valables.
 - Le montage doit être effectué par 2 personnes dont une au moins soit un corps de métier.
 - Toutes les mesures affichées sont en mm.



-
- Bevor Sie die Montage durchführen, kontrollieren Sie bitte ob das gelieferte Artikel vollständig ist. Auch kontrollieren Sie mögliche durch den Transport verursachte Schäden, wir akzeptieren keine Beschwerden auf Schäden nach 1 Tag nach Lieferung.
 - Die gelieferten Befestigungen sind für die Montage auf einer vergipsten oder einem verfliesen Untergrund vorgesehen. Für andere Untergründe prüfen Sie hier die erforderlichen Befestigungsmaterialien, die Sie in Eigenverantwortlichkeit beschaffen.
 - Clou b.v. behält sich das Recht vor, die technische und Sichtbarmachungsänderungen in Bezug auf die bildlich dargestellten Bilder vorzustellen.
 - Wegen der Änderungen in der Produktion ist es möglich, dass gegebene Maße nicht mehr korrekt sind. Vor der Durchführung der Tätigkeit alle erwähnten Maße in diesem Handbuch sollten überprüft werden.
 - Clou b.v. kann nicht verantwortlich gehalten werden für die Resultate des unsachgemäßen Gebrauches, unsachgemäßen Transportes oder irgendeines Schadens, die während der Zwischenlagerung verursacht werden.
 - Es gelten immer die jeweiligen Garantiebedingungen.
 - Die installation muss von mindestens 2 Personen durchgeführt werden, von denen man mindestens ein erfahrener Fachmann sein sollte.
 - Alle Maße sind in Millimeter.

Inhoud levering:
Content of delivery:
Contenu de la livraison:
Inhalt der Lieferung:

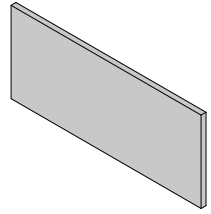

Benodigd gereedschap:
Required tools:
Outils requis:
Erforderliche Werkzeuge:

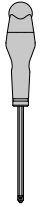

Tijdens de installatie moet men voorkomen dat het oppervlak van het product beschadigd raakt door harde voorwerpen op het product te leggen.

During installation one has to prevent damaging the surface of the product due to placing hard objects on the product.

Pendant l'installation on doit empêcher d'endommager la surface du produit en évitant de poser des objets contondants sur le produit.

Während der Installation muss verhindert werden, das die Oberfläche des Produktes durch Auflegen harter Fertigteile beschädigt wird.

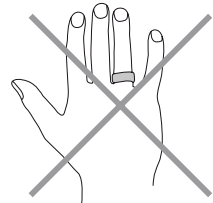
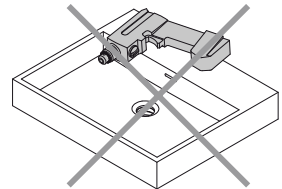

Gebruiksaanwijzingen:
Zie ook de onderhoudsaanwijzingen op www.clou.nl

User's instructions:
See also the maintenance guides at www.clou.nl

Instructions d'utilisation:
Consultez également les instructions de nettoyage sur www.clou.nl

Gebrauchsanweisungen:
Sehen Sie auch die Wartungsanweisungen auf www.clou.nl

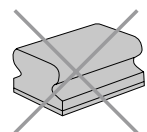

clou

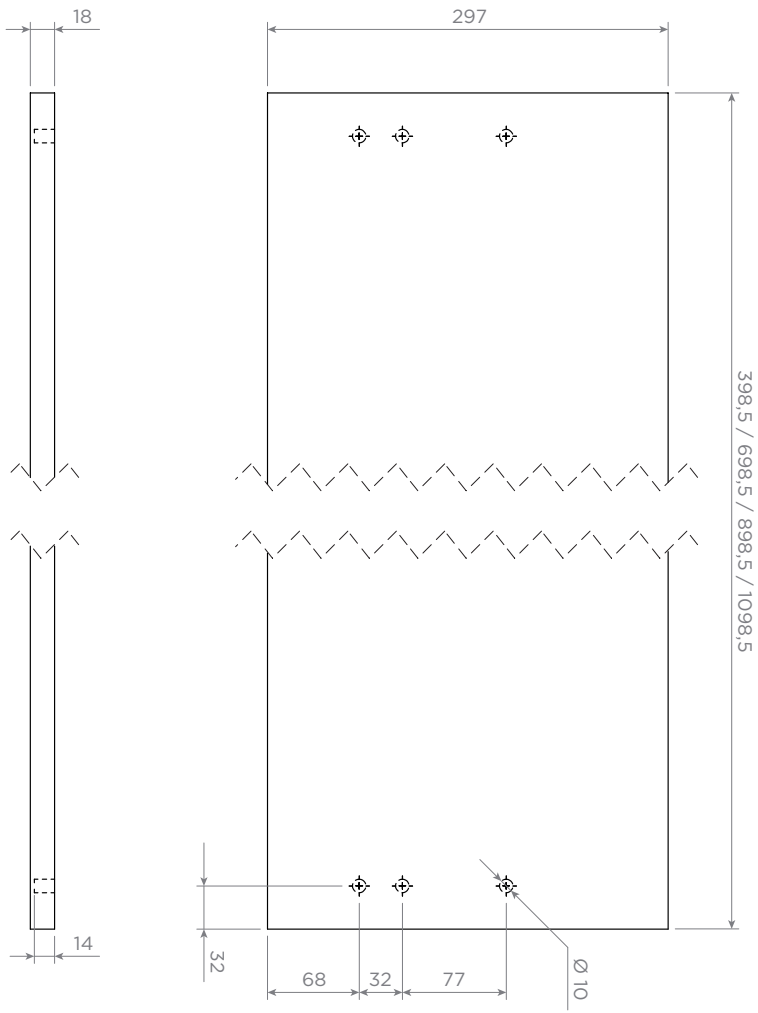

1

Haal de lade uit de ladekast door deze naar voor en omhoog te trekken.

Remove the drawer by pulling it forward and upward.

Retirez le tiroir de la commode en le tirant et en le relevant.

Nehmen Sie die Schublade aus der Kommode, indem Sie diese heraus und dann nach oben ziehen.

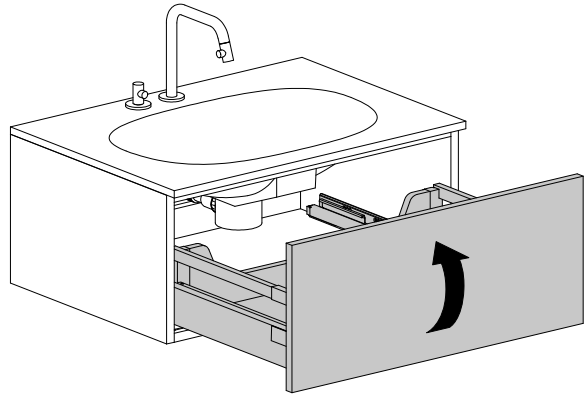

2

Leg de ladekast op een doek om beschadigingen te vermijden.

Place the dresser on a cloth to avoid damage.

Placez le tiroir sur un chiffon pour éviter des dommages.

Setzen Sie die Kommode auf einem Tuch, um Beschädigungen zu vermeiden.

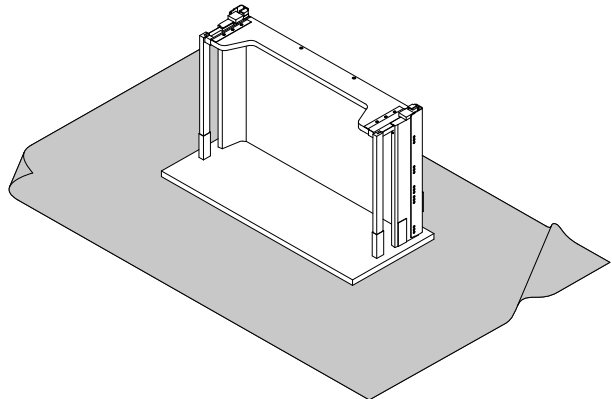

3

Verwijder of verschuif alle afdek-
kapjes.

Remove or move all the plastic
covers.

Retirez ou déplacez tous les
couvercles en place.

Entfernen oder verschieben Sie
alle Kunststoffabdeckungen.

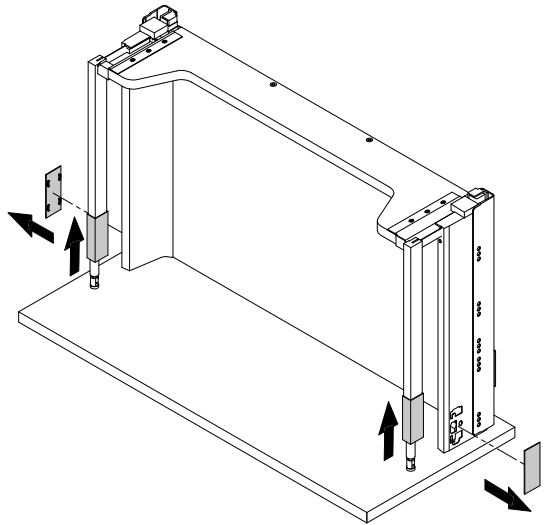

4

Klik met je vinger de geleidingsstan-
gen los aan de achterzijde van de
lade. De stangen komt nu een klein
beetje naar voren.

Unclick the guide bars with your
finger from the back of the dresser.
The bar will now come forward.

Décrochez les tiges de guidage avec
votre doigt de l'arrière du commode.
Le tige se bougera.

Klikken Sie mit Ihrem Finger die
Führungsstangen an der Hinterseite
der Schublade lose. Die Stangen
kommen jetzt ein wenig nach vorne.

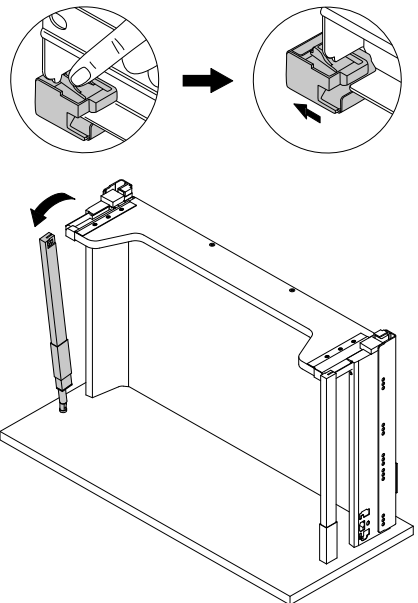

5

1. Kantel de stangen naar buiten.
2. Draai de stangen om hun as.
3. Trek de geleidestangen van het front af.

1. Tilt the guide bars outwards.
2. Turn the bars around their axis.
3. Pull the bar from the front.

1. Inclinez les tiges de guidage vers l'extérieur.
2. Tournez les autour de leur axe.
3. Tirez la tige du panneau du tiroir.

1. Kippen Sie die Führungsstangen auswärts.
2. Drehen Sie die Stangen um ihre Achse.
3. Ziehen Sie die Stangen von der Schubladenfront.

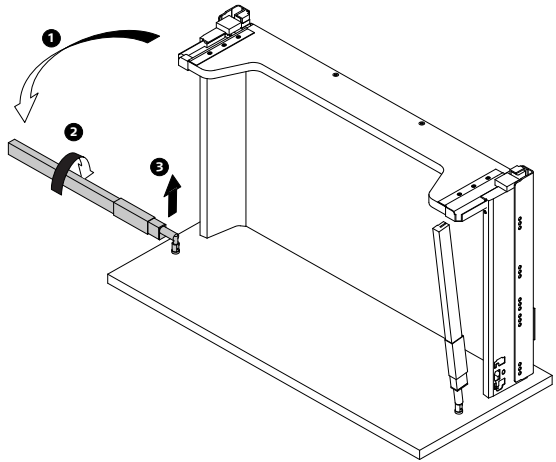

6

Verwijder het schroefje van het hoekprofiel aan de onderzijde van de ladekast.

Remove the screw from the corner profile on the bottom of the drawer.

Enlevez la visse du profilé d'angle sur le bas du tiroir.

Entfernen Sie die schraube des Eckprofils an der Unterseite der Schublade.

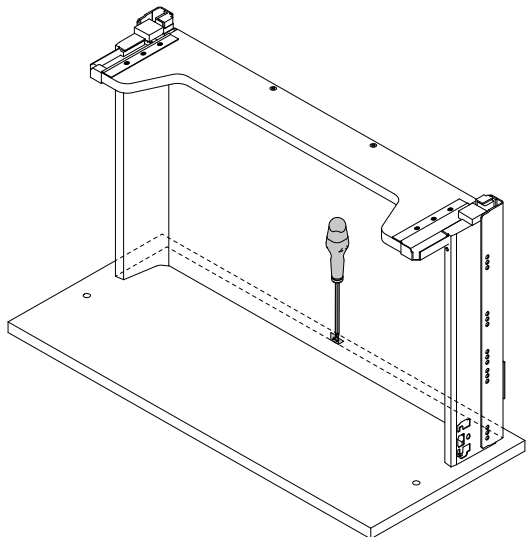

7

Draai met een kruisschroevendraaier aan de middelste schroef. Doe dit aan beide zijden tegelijkertijd.

Turn the centre screw with a crosshead screwdriver. Do this on both sides simultaneously.

Tournez la vis centrale avec un tournevis cruciforme. Faites le aux deux côtés simultanément.

Drehen Sie die mittlere Schraube mit einem Kreuzschlitzschraubendreher. Tun Sie dies auf beiden Seiten gleichzeitig.

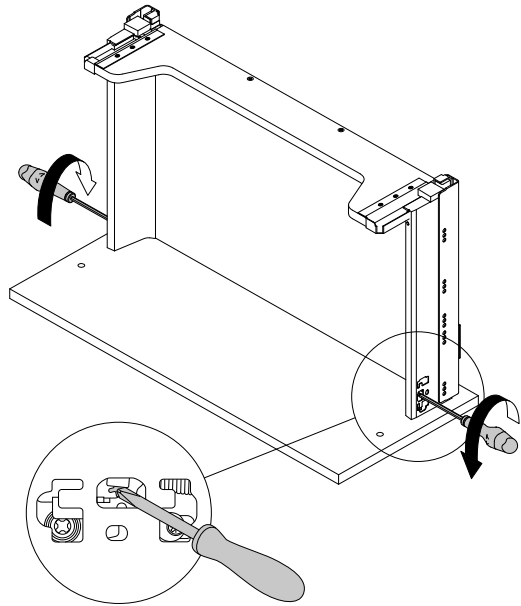

8

Scheid de lade van het front.

Separate the drawer from the front.

Séparez le tiroir du panneau du tiroir.

Trenne die Schublade von der Schubladenfront.

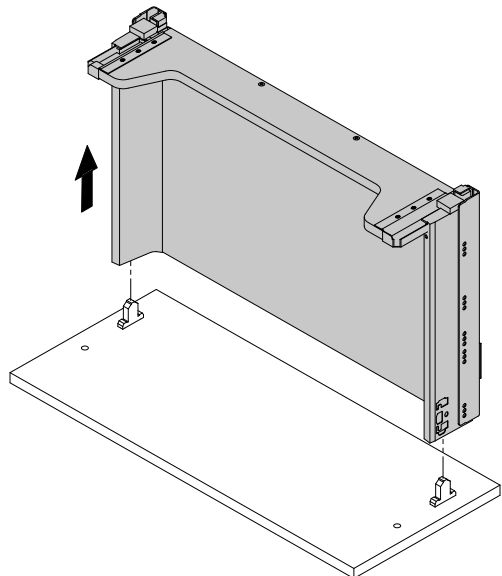

9

Kantel de ladebevestigingen naar buiten, trek vervolgens naar boven.

Rotate the mounting plates to the outside, then pull upwards.

Tournez les plaques de montage à l'extérieur, puis tirez vers le haut.

Drehen Sie die Schubladenhalterung auswärts, und ziehen Sie nach oben.

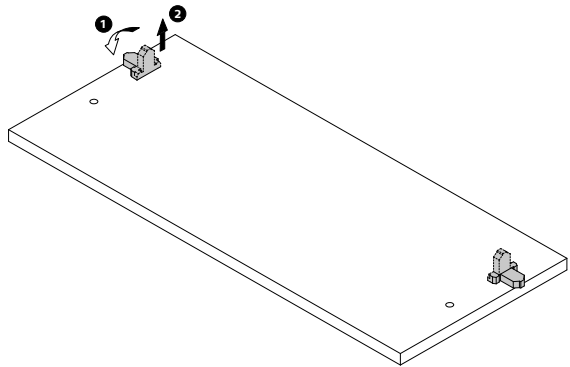

10

Wissel het ladefront.

Change the drawer front.

Changez le panneau du tiroir.

Ändern Sie der Schubladenfront.

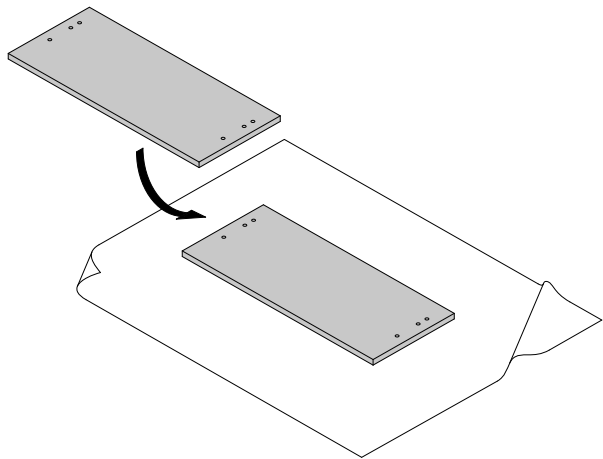

11

Plaats de ladebevestigingen op het nieuwe front en kantel omhoog.

Place the mounting plates on the new drawer front and turn upwards.

Placez les plaques de montage sur le nouveau panneau et tournez vers le haut.

Platzieren Sie die Schubladenhalterung auf das neue Schubladenfront und nach oben drehen.

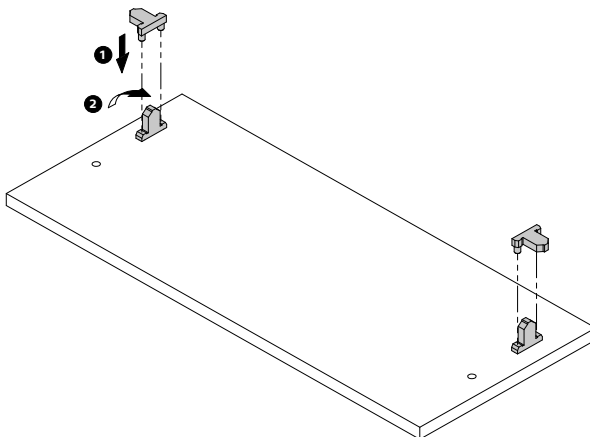

12

Plaats de lade terug op het ladefront.

Place the drawer back onto the drawer front.

Remplacez le tiroir sur le panneau du tiroir.

Platzieren Sie die Schublade wieder auf die Schubladenfront.

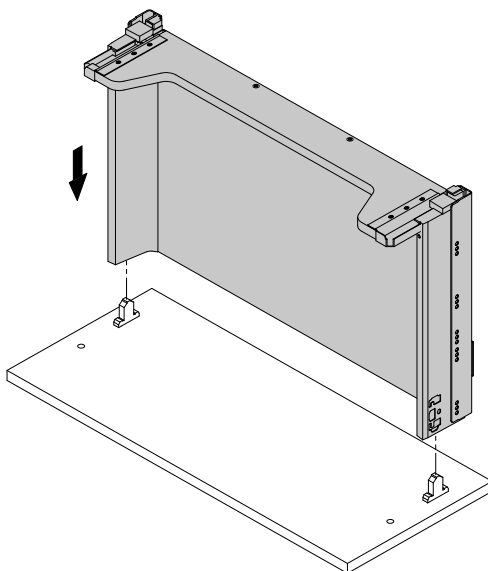

13

Plaats het schroefje van het hoekprofiel terug aan de onderzijde van de ladekast.

Replace the screw from the corner profile on the bottom of the drawer.

Remplacez la visse du profilé d'angle sur le bas du tiroir.

Platzieren Sie die Schraube des Eckprofils auf der gleichen Stelle wieder zurück.

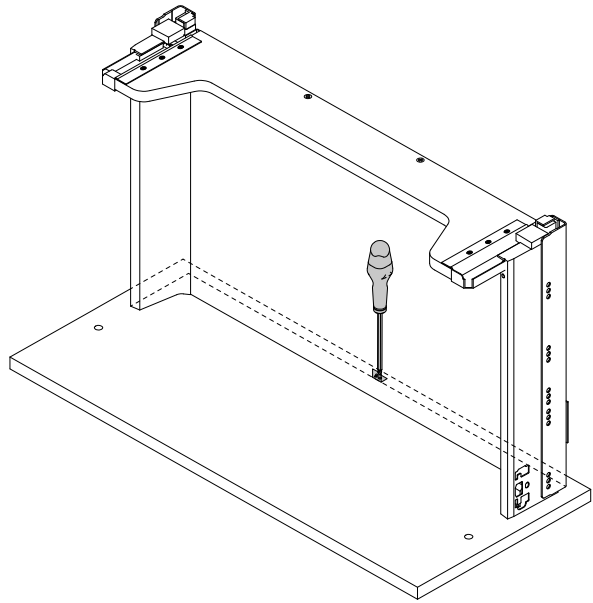

14

1. Plaats de geleidestangen terug in het front.
2. Draai de stangen om hun as.
3. Kantel de stangen naar binnen.

1. Replace the guide bars into the front.
2. Turn the bars around their axis.
3. Tilt the guide bars inwards.

1. Remplacez les tiges de guidages dans le panneau.
2. Tournez les autour de leur axe.
3. Inclinez les tiges de guidage vers l'intérieur.

1. Platzieren Sie die Führungsstangen zurück in das Front.
2. Drehen Sie die Stangen rund um ihre Achse.
3. Kippen Sie die Führungsstangen einwärts.

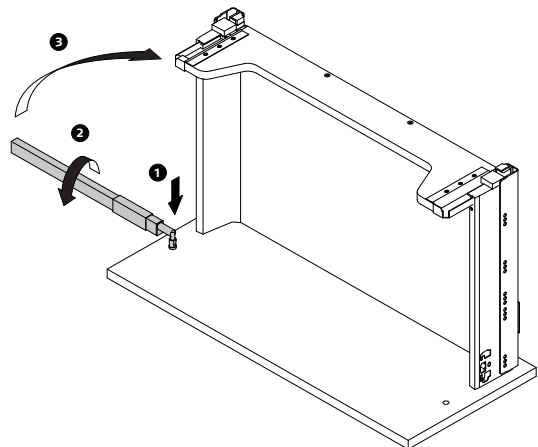

15

Klik de geleidestangen terug vast aan de achterzijde van de lade.

Click the guide bars back onto the back of the drawer.

Remettez les tiges de guidage sur le fond du tiroir.

Klicken Sie die Führungsstangen wieder auf die Rückseite der Schublade.

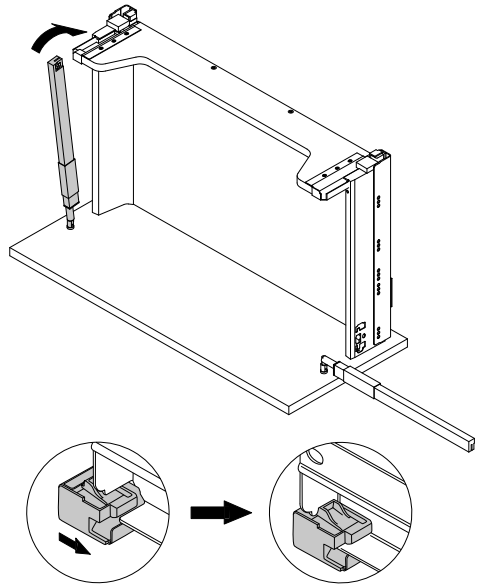

16

Plaats de lade terug in de ladekast.

Place the drawer back in the dresser.

Remettez le tiroir dans la commode.

Platzieren Sie die Schublade wieder zurück in der Kommode.

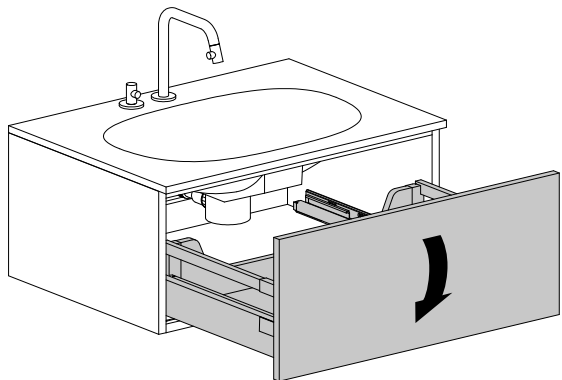

17

Stel de hoek af d.m.v. de stelschroef zodat het ladefront verticaal staat.

Adjust the inclination by turning the setscrew. Make sure the drawer front is perfectly vertical.

Réglez l'inclinaison par tourner la vis de réglage jusqu'à la façade du tiroir est verticale.

Stellen Sie den Winkel mithilfe der Stellschraube ein, damit die Kommodenfront vertikal steht.

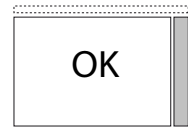
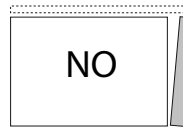
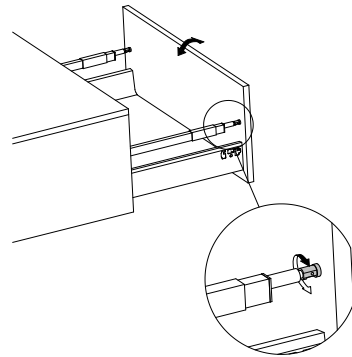

18

Stel de hoogte van het deurtje af d.m.v. de achterste schroef. Doe dit aan beide kanten.

Adjust the height of the door by turning the back screw. Do this on both sides.

Réglez la hauteur de la porte par tourner le vis arrière. Faites-le en deux cotés.

Die Höhe der Tür stellen Sie durch die hinterste Schraube ein. Tun Sie das auf beiden Seiten.

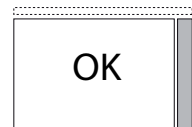
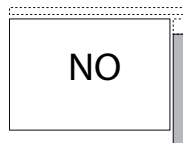
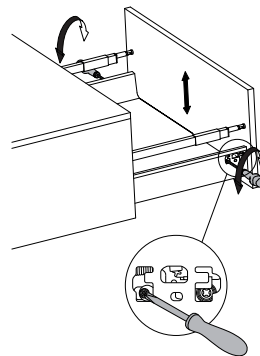

19

Stel de zijdelingse plaatsing van het deurtje af d.m.v. de voorste schroef te verdraaien.

Doe dit aan beide kanten.

Adjust the sideways placement of the door by turning the front screw. Do this on both sides.

Ajustez la position latérale de la porte par tourner le vis avant. Faites-le en deux cotés.

Stellen Sie die seitliche Positionierung der Tür ein, in dem Sie die vorderste Schraube verstellen. Tun Sie dies auf beiden Seiten.

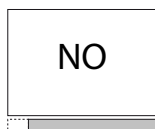
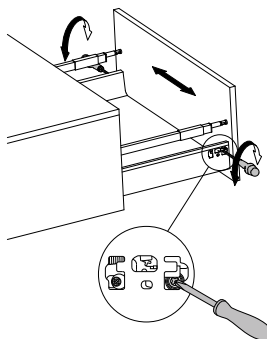

20

Stel de frontale plaatsing van het deurtje af d.m.v. de schroef aan de onderzijde van de ladekast te verdraaien. Doe dit aan beide kanten.

Adjust the frontal placement of the door by turning the screw on the bottom of the dresser. Do this on both sides.

Ajustez la position frontale de la porte par tourner le vis sur le bas du commode. Faites-le en deux cotés.

Stellen Sie die frontalen Positionierung der Tür ein, in dem Sie die Schraube an der Unterseite der Kommode verstellen. Tun Sie dies auf beiden Seiten.

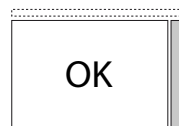
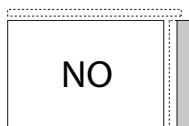
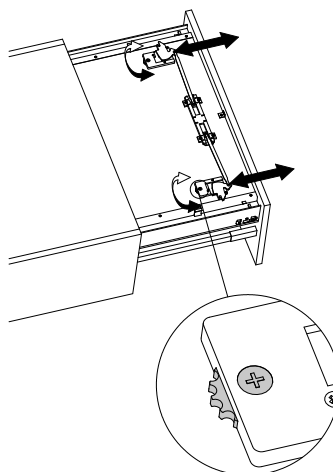

21

Plaats of verschuif alle afdek-
kapjes terug op hun plaats.

Replace or move all the plastic
covers back in place.

Placez ou déplacez tous les
couvercles en place.

Platzieren oder verschieben
Sie alle Kunststoffabdeckung
wieder auf ihrem Platz.

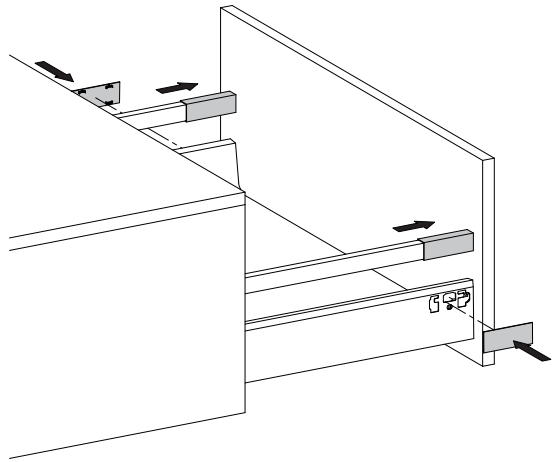

clou

Clou. Bath findings.

Clou bv
Thermiekstraat 1
NL-6361 HB Nuth
T +31 (0)45 524 56 56
info@clou.nl

www.clou.nl

Looking for inspiration?



clou